

ISTRUZIONI DEL SERVIZIO DI COLLATERAL MANAGEMENT

DICEMBRE 2011 (BOZZA)

Data di entrata in vigore:

PREMESSA	3
1. Disposizioni generali	3
1.1 Definizioni	3
1.2 Comunicazioni	4
1.3 Funzionalità e canali di comunicazione del Servizio	5
1.4 Calendario operativo del Servizio	5
2. Adempimenti dei Partecipanti al Servizio	6
2.1 Accesso al Servizio	6
2.2 Profili di partecipazione	7
3. Operatività del Sistema	8
3.1 Struttura dei Conti	8
3.2 Operazioni di Garanzia	8
3.3 Acquisizione e riscontro delle Operazioni	9
3.4 Cancellazione	9
4. Liquidazione e regolamento delle Operazioni	11
4.1 Caratteristiche comuni dei processi di liquidazione e regolamento	11
4.2 Cicli di liquidazione e regolamento delle Operazioni con Banca d'Italia (Banca d'Italia Cycle)	15
5. Gestione delle Garanzie	15
5.1 Gestione delle Esposizioni Bilaterali	15
5.2 Sostituzione delle Garanzie	16
5.3 Autosostituzione di strumenti finanziari a garanzia soggetti ad operazione societaria	18
5.4 Aggiornamento della valorizzazione delle Garanzie (<i>mark to market</i>)	19
6. Appendice	20
Comunicazioni telematiche	20
Modello di interazione con Banca d'Italia	22

Premessa

La pianificazione dell'avvio del Servizio è stata articolata per fasi successive.

Nella prima fase è disponibile il modulo del Servizio di interazione con il Sistema di Pooling di Banca d'Italia per le operazioni di rifinanziamento.

Condizione per effettuare tramite il Servizio Operazioni di Garanzia con Banca d'Italia è la partecipazione al Servizio di Pooling gestito da Banca d'Italia.

La gestione delle operazioni di garanzia negoziate bilateralmente tra Partecipanti al Servizio o concluse su Mercati sarà invece disponibile in una seconda fase. Monte Titoli ne darà comunicazione e procederà al contestuale aggiornamento delle presenti Istruzioni.

1. Disposizioni generali

1.1 Definizioni

1.1.1 Le definizioni di cui all'art. 1 del Regolamento del Servizio di Collateral Management si intendono integralmente recepite nelle presenti Istruzioni con il medesimo significato.

1.1.2 In aggiunta, nelle presenti Istruzioni si intendono per:

«Codice ISIN» *International Security Identification Number*: il codice alfanumerico di dodici caratteri che identifica in modo univoco un'emissione di strumenti finanziari;

«Collateral Recall»: la richiesta di sostituzione degli strumenti finanziari dati a garanzia da parte del Datore;

«Collateral Request»: la richiesta di trasferimento di strumenti finanziari immessa nel Sistema dal Datore;

«Collateral Instruction»: ogni istruzione di trasferimento delle Garanzie generata dal Sistema ed elaborata nel corso dei cicli di liquidazione e regolamento ai fini dell'esecuzione delle Collateral Requests, delle Collateral Recall, della autosostituzione delle Garanzie in caso di operazione societaria, dell'integrazione e dello svincolo delle garanzie nell'ambito dei processi di aggiornamento della valorizzazione delle Garanzie (*mark to market*);

«Documentazione di Partecipazione»: la documentazione, i dati e le informazioni richieste al Partecipante;

«GCA o Giver Collateral Account»: il conto titoli aperto presso il Sistema di Gestione Accentrata di Monte Titoli e dedicato al Servizio nel quale sono registrati gli strumenti finanziari che i Partecipanti possono prestare in garanzia;

«Giornata contabile o Giornata»: la giornata operativa del Servizio in base al calendario TARGET;

«Fail»: la Collateral Instruction interamente non regolata al termine della Giornata di regolamento;

«MT-X»: la piattaforma di comunicazione, WEB based, gestita da Monte Titoli per l'invio e la ricezione di

istruzioni e flussi documentali tra Monte Titoli e i Partecipanti al Servizio;

«Operazioni FOP o *Funding Operations between Participants*»: le operazioni di trasferimento delle Garanzie dal Datore al Prenditore per le quali il Sistema non effettua il regolamento del contante;

«Operazioni FOP – R o *Funding Operations between Participants in Return*»: le operazioni di restituzione delle Garanzie dal Prenditore al Datore per le quali il Sistema non effettua il regolamento del contante;

«Pool Factor»: il valore in forma decimale della quota del valore nominale dell'emissione iniziale non ancora rimborsato per le Asset Backed Securities;

«RCA o *Receiver Collateral Account*»: il conto titoli aperto presso il Sistema di Gestione Accentrata di Monte Titoli e dedicato al Servizio, nel quale sono registrati gli strumenti finanziari che i Partecipanti ricevono in garanzia.

«Regolamento»: il Regolamento del Servizio di Collateral Management adottato da Monte Titoli e approvato da Consob d'intesa con Banca d'Italia;

«RNI»: la Rete Nazionale Interbancaria;

«Servizio di Gestione Accentrata»: il servizio rivolto agli emittenti e agli intermediari che consente, attraverso conti aperti a nome degli stessi, la gestione accentrata di strumenti finanziari;

«Settlement Instruction»: le istruzioni di regolamento generate dal Sistema nell'ambito dei cicli di liquidazione e regolamento;

«Sistema di Gestione Accentrata»: il sistema di gestione accentrata degli strumenti finanziari gestito da Monte Titoli;

«SWIFT»: Society for Worldwide Interbank Financial Telecommunication;

«Taglio minimo»: l'ammontare minimo di valore nominale di un'emissione di strumento finanziario (ISIN) che può essere oggetto di trasferimento.

1.2 Comunicazioni

- 1.2.1 Le comunicazioni di servizio previste all'articolo 4 del Regolamento sono effettuate mediante pubblicazione sul sito web di Monte Titoli.
- 1.2.2 La soglia di tolleranza applicata nel processo di aggiornamento della valorizzazione degli strumenti finanziari dati a garanzia, prevista all'articolo 24 del Regolamento, è comunicata mediante pubblicazione sul sito web di Monte Titoli.

1.3 Funzionalità e canali di comunicazione del Servizio

1.3.1 Le funzionalità del Servizio sono disponibili mediante i seguenti canali di comunicazione, il cui contenuto è dettagliato nell'Appendice alle presenti Istruzioni.

Funzionalità	SWIFT	MT-X (web user interface)	RNI
Profilo di partecipazione		X	
Inserimento/cancellazione Operazioni FOP e FOP-R	X	X	
Informativa su acquisizione/cancellazione di Operazioni FOP e FOP-R	X	X	
Informativa su regolamento di Operazioni FOP, FOP-R e sostituzione di Garanzie a fronte di sostituzione o auto-sostituzione per operazione societaria	X	X	
Informativa di dettaglio sul regolamento		X	X
Richiesta di sostituzione delle Garanzie e relativo esito		X	
Informativa di fine giornata sull'Esposizione Bilaterale e Multilaterale	X	X	
Informativa infragiornaliera sull'Esposizione Bilaterale e Multilaterale		X	
Segnalazione Garanzie insufficienti o eccedenti l'Esposizione Bilaterale		X	

1.4 Calendario operativo del Servizio

1.4.1 Il Servizio segue il calendario TARGET.

2. Adempimenti dei Partecipanti al Servizio

La Richiesta di Servizi, che i soggetti indicati nel Regolamento devono sottoscrivere ai fini della partecipazione, è disponibile sul sito web di Monte Titoli.

All'avvio della prima fase del Servizio la partecipazione è riservata ai Partecipanti al Sistema di Gestione Accentrata.

Inoltre, all'avvio della prima fase del Servizio l'unico Partecipante che opera in qualità di Prenditore è Banca d'Italia mentre gli altri Partecipanti possono operare esclusivamente in qualità di Datore.

2.1 Accesso al Servizio

- 2.1.1 I Partecipanti possono accedere alle funzionalità del Servizio unicamente mediante i canali di comunicazione indicati al paragrafo 1.3.
- 2.1.2 E' obbligatorio dotarsi di una postazione MT-X per l'accesso alle funzionalità del Servizio disponibili esclusivamente tramite web user interface.
- 2.1.3 Il Partecipante può operare direttamente o avvalersi di un soggetto terzo (delegato operativo); quest'ultimo dovrà dotarsi di una postazione MT-X.
- 2.1.4 Qualora il Partecipante si avvalga di un soggetto terzo, conferirà a quest'ultimo il mandato operativo attraverso la compilazione dell'apposito modulo della Documentazione di Partecipazione. Resta in ogni caso ferma la responsabilità del Partecipante per l'operato svolto dal soggetto terzo.

2.2 Profili di partecipazione

Ciascun Partecipante definisce il proprio profilo di partecipazione in relazione alla propria operatività in qualità di Datore o di Prenditore in base alle seguenti regole e parametri:

2.2.1 Opzione di regolamento parziale: il Partecipante può consentire il regolamento parziale delle Operazioni di Garanzia.

L'opzione di regolamento parziale non può essere espressa in relazione ad una singola Operazione di Garanzia.

Le istruzioni di auto-sostituzione e di sostituzione delle Garanzie possono essere regolate parzialmente, anche se il Partecipante non ha optato per il regolamento parziale.

2.2.2 Opzione di auto-sostituzione delle Garanzie: il Partecipante può consentire la sostituzione automatica degli strumenti finanziari dati in garanzia soggetti ad un'operazione societaria. Tale parametro è configurabile dal Partecipante solo in relazione alla propria operatività in qualità di Datore.

2.2.3 Regole di eleggibilità delle Garanzie: tale parametro è configurabile dal Partecipante solo in relazione alla propria operatività in qualità di Prenditore. Banca d'Italia accetta Garanzie sulla base delle seguenti informazioni fornite giornalmente a Monte Titoli:

- elenco dei titoli accettati a garanzia da Banca d'Italia;
- elenco Close-links.

2.2.4 La modifica delle opzioni di cui ai precedenti punti a), b) e c) può avvenire durante tutta la Giornata con effetto dal ciclo di liquidazione e regolamento successivo alla modifica, ad eccezione della modifica del parametro di cui al precedente punto a), che ha effetto esclusivamente con riguardo alle Operazioni FOP e FOP - R acquisite dal Servizio successivamente alla variazione.

2.2.5 I Partecipanti possono definire il proprio profilo di partecipazione al momento dell'adesione e comunicarne successive variazioni utilizzando i canali indicati al precedente punto 1.3.

2.2.6 In mancanza di indicazione da parte dei Partecipanti di uno o più aspetti inerenti ai parametri di cui ai punti precedenti, sono applicati i parametri definiti dal Sistema, comunicati da Monte Titoli con le modalità di cui al precedente punto 1.2.

3. Operatività del Sistema

3.1 Struttura dei Conti

- 3.1.1 L'intestatario del conto GCA è qualificato dal Servizio come *original owner* degli strumenti finanziari che ha messo a disposizione nel Servizio.
- 3.1.2 Il Servizio garantisce la tracciabilità degli strumenti finanziari di pertinenza dell'*original owner* al fine di garantire la possibilità di effettuarne la sostituzione.
- 3.1.3 Le operazioni a credito del conto GCA (ai fini di mettere a disposizione gli strumenti finanziari per il Servizio) e a debito del conto GCA (al fine di ritirare gli strumenti finanziari dal Servizio) possono essere disposte esclusivamente in contropartita del conto di proprietà detenuto dal Partecipante nel Sistema di Gestione Accentrata secondo le modalità previste dal Servizio di Gestione Accentrata stesso¹.
- 3.1.4 L'intestatario del conto RCA è qualificato dal Servizio come *current owner* degli strumenti finanziari che ha ricevuto in garanzia.

3.2 Operazioni di Garanzia

- 3.2.1 L'Operazione FOP:
- può essere "chiusa", con data di chiusura indicata nell'istruzione dell'operazione di apertura, o "aperta", con data di chiusura non indicata nell'istruzione dell'operazione di apertura;
 - può essere ad esecuzione immediata o ad esecuzione differita (con data di regolamento successiva alla data di immissione dell'istruzione dell'operazione di apertura da parte del Datore);
 - può presentare nell'istruzione data di negoziazione retroattiva, cioè minore della Giornata Operativa in cui avviene l'immissione dell'istruzione.
- 3.2.2 In caso di Operazione FOP "chiusa" il Sistema crea automaticamente alla data di chiusura l'Operazione FOP - R.
- In caso di Operazione FOP "aperta":
- il Datore deve inserire l'Operazione FOP - R di chiusura, che può essere solo ad esecuzione immediata (con data di regolamento stesso giorno di inserimento nel Sistema);
 - se il valore delle Garanzie risulta eccedente rispetto all'Esposizione Bilaterale, è necessario immettere un'Operazione di chiusura FOP - R per un controvalore superiore all'Esposizione Bilaterale corrente per la restituzione di tutti gli strumenti finanziari trasferiti a garanzia.

¹ Trasferimento FoP non riscontrato tramite messaggio RNI o via MT-X.

3.3 Acquisizione e riscontro delle Operazioni

- 3.3.1 Le Operazioni FOP e FOP-R inserite dai Partecipanti con controparte Banca d'Italia sono sottoposte ai processi di validazione e arricchimento. Tali Operazioni sono automaticamente accettate da Banca d'Italia e automaticamente riscontrate una volta superati positivamente i processi di validazione e arricchimento.
- 3.3.2 La validazione comprende controlli formali, logici e di congruenza sui dati elementari dell'istruzione e la verifica delle informazioni anagrafiche su strumenti finanziari e Partecipanti.
- 3.3.3 L'arricchimento è eseguito solo se non sono stati riscontrati errori in fase di validazione. Tale processo consiste in una valorizzazione di tutti i dati di default mancanti, relativi ad entrambe le controparti dell'operazione (tramite l'anagrafica controparti) l'anagrafica titoli e le informazioni relative alla liquidazione e al regolamento dell'Operazione.
- 3.3.4 Qualora i processi di validazione e arricchimento diano esito negativo, il Sistema ne dà informativa al Partecipante che ha immesso l'Operazione.
- 3.3.5 Le Collateral Request, nel processo di acquisizione e riscontro, possono assumere i seguenti stati notificati ai Partecipanti:
- Respinto (per errore nell'inserimento dell'istruzione);
 - Riscontrato.
- 3.3.6 Il Servizio acquisisce le Collateral Request e fornisce informativa sullo stato delle stesse con le modalità riportate nell'Appendice alle presenti Istruzioni.
- 3.3.7 Quanto le Operazioni FOP o FOP - R sono state riscontrate, il Servizio genera le relative Collateral Instruction che sono sottoposte ai cicli di liquidazione e regolamento alla data prevista.
- 3.3.8 Le Collateral Instruction al momento della loro creazione sono poste nello stato "in attesa di regolamento".

3.4 Cancellazione

- 3.4.1 Non possono essere cancellate Operazioni FOR e FOR-R già regolate.
- 3.4.2 La cancellazione delle Operazioni FOP e FOP - R ha effetto sia sulla Collateral Request che sulla Collateral Instruction generata dal Servizio al riscontro dell'Operazione FOP o FOP-R oggetto di cancellazione, non ancora regolata (se parzialmente regolata, limitatamente alla parte non regolata).
- 3.4.3 Se l'Operazione è già stata parzialmente regolata, la cancellazione della sola parte non regolata può essere effettuata esclusivamente tramite intervento (amministrativo) di Monte Titoli sulla base di apposita richiesta del Datore.
- 3.4.4 Se l'Operazione è interamente non regolata, essa è cancellabile previo inserimento dell'istruzione di cancellazione da parte del soggetto Datore.
- 3.4.5 In relazione ai momenti in cui è possibile immettere nel Sistema istruzioni di cancellazione sono valide le seguenti regole:
- la cancellazione è possibile durante le ore di apertura del Servizio e, per le operazioni di chiusura FOP-R può avvenire anche successivamente alla data di chiusura (corrispondente alla data di regolamento della

FOP-R);

- a partire dalla data di regolamento della Collateral Request, l'istruzione di cancellazione può essere immessa solo nel periodo intercorrente tra due cicli di liquidazione e regolamento: richieste di cancellazione che pervengono durante un ciclo di liquidazione e regolamento vengono respinte e devono essere inoltrate nuovamente al Servizio;

- 3.4.6 Le istruzioni di cancellazione sono soggette al processo di validazione. Tale processo riguarda le sole informazioni utili ad eseguire la cancellazione ovvero l'esistenza della Collateral Request oggetto di cancellazione e il relativo stato (riscontrato, stato di regolamento). Non sono previsti controlli di congruenza rispetto agli altri dati presenti nell'Operazione FOP o FOP - R originaria: ne deriva che il Sistema non segnalerà alcun errore qualora l'istruzione di cancellazione riporti informazioni differenti rispetto all'Operazione FOP o FOP - R originaria.
- 3.4.7 Le istruzioni di cancellazione relative ad Operazioni FOP o FOP - R già riscontrate sono soggette al processo di riscontro.
- 3.4.8 Le istruzioni di cancellazione di Operazioni FOP con Banca d'Italia sono automaticamente accettate, pertanto superata la fase di validazione l'Operazione FOP o FOP-R è automaticamente riscontrata e cancellata.
- 3.4.9 Le Operazioni FOP "chiuse" o FOP-R non regolate in tutto o in parte entro la data di chiusura sono cancellate dal Sistema alla fine della Giornata Operativa precedente alla data di chiusura.
- 3.4.10 Il Servizio acquisisce le istruzioni di cancellazione e fornisce informativa sullo stato di cancellazione con le modalità riportate nell'Appendice alle presenti Istruzioni.
- 3.4.11 Gli stati di cancellazione che può assumere la Collateral Request cancellata sono i seguenti:
- *Cancellata da Gestore*, se cancellata su intervento (amministrativo) di Monte Titoli;
 - *Cancellata da utente*, se cancellata sulla base dell'istruzione di cancellazione immessa dal Partecipante.

4. Liquidazione e regolamento delle Operazioni

Nell'arco della giornata operativa sono previste le seguenti diverse tipologie di cicli di liquidazione e regolamento:

- regolamento delle Collateral Request;
- regolamento delle Collateral Recall;
- regolamento delle richieste di auto-sostituzione delle Garanzie oggetto di operazione societaria;
- processo di *mark to market*.

4.1 Caratteristiche comuni dei processi di liquidazione e regolamento

4.1.1 Nell'ambito dei processi di liquidazione e regolamento delle Operazioni gli strumenti finanziari sono valorizzati sulla base dei prezzi comunicati da Banca d'Italia e riferiti alla chiusura della Giornata precedente. Il prezzi di Banca d'Italia sono prezzi tel quel, già rettificati per il Pool Factor e al netto dell'haircut.

4.1.2 Ai fini del regolamento il Sistema genera specifiche Collateral Instruction che sono elaborate in appositi cicli di liquidazione e regolamento. In particolare Collateral Instruction sono generate:

- all'acquisizione di Operazioni FOP e FOP-R;
- all'acquisizione di Collateral Recall;
- nell'ambito dei processi di autosostituzione delle Garanzie oggetto di operazione societaria e
- per la gestione del *mark to market*.

4.1.3 Le Collateral Instruction possono assumere gli stati indicati nella sottostante tabella.

Tipo di stato	Stato	Descrizione	Stato finale	Produzione notifica
Regolamento	In attesa di regolamento	Collateral Instruction non ancora regolate	No	No
	Regolamento in corso	Stato temporaneo assegnato alle Collateral Instruction mentre è in corso un ciclo di liquidazione e regolamento	No	No
	Non regolato	Collateral Instruction non interamente regolata alla fine dei cicli di liquidazione e regolamento eseguiti alla data di regolamento. A fine giornata a questo stato è associato l'indicazione di FAIL	No	Si
	Regolato	Collateral Instruction completamente regolate	Si	Si
	Parzialmente regolato	Collateral Instruction parzialmente regolate	No	Si

Tipo di stato	Stato	Descrizione	Stato finale	Produzione notifica
Cancellazione	Cancellata	Collateral Instruction cancellata (stato assegnato se le relative Collateral Request sono state cancellate dai Partecipanti)	Si	Si
	Cancellata da Sistema	Collateral Instruction cancellata dal Sistema	Si	Si
	Cancellata dal gestore	Collateral Instruction cancellata dal Gestore (Monte Titoli) su richiesta	Si	Si

4.1.4 Il Servizio gestisce la liquidazione e il regolamento delle Collateral Instruction tramite le seguenti tipologie di cicli di liquidazione e regolamento:

Ciclo	Operazioni	Frequenza	Liquidazione
BdI Cycle (allocazione)	Collateral Instruction (di consegna garanzie) relative a FOP con Prenditore Banca d'Italia	Ciclo eseguito più volte al giorno (dopo il BdI cycle di chiusura)	Lorda
BdI Cycle (chiusura)	Collateral Instruction (di restituzione garanzie) relative a FOP con Prenditore Banca d'Italia	Ciclo eseguito più volte al giorno (prima del BdI cycle di allocazione)	Lorda
Recall Cycle (BdI)	Collateral Recall di titoli (ricerca sul conto RCA di Banca d'Italia)	Ciclo eseguito più volte al giorno	Lorda
BdI Autosubstitution Cycle	Sostituzione titoli soggetti a operazione societaria (ricerca sul conto RCA di Banca d'Italia)	Ciclo eseguito una volta al giorno a fine giornata	Lorda
Mark to market	Valutazione garanzie	Ciclo eseguito a fine giornata	N.A.

- 4.1.5 All'avvio di ogni ciclo di liquidazione e regolamento viene trasmesso al Sistema di Gestione Accentrata un messaggio per il blocco di tutti i conti titoli GCA dedicati al Servizio.
- 4.1.6 Ogni ciclo di liquidazione e regolamento prevede due fasi, la fase di liquidazione e la fase di regolamento.
- 4.1.7 Nella fase di liquidazione sono:
- individuate le Collateral Instruction regolabili,
 - selezionati automaticamente gli strumenti finanziari da trasferire a garanzia o da svincolare e
 - create le Settlement Instruction da elaborare nella fase di regolamento.
- 4.1.8 Riguardo all'individuazione delle Collateral Instruction regolabili e alla selezione e alla valorizzazione degli strumenti finanziari a garanzia:
- sono applicate le regole definite dal Prenditore; le regole di eleggibilità delle Garanzie previste da Banca d'Italia sono state indicate al precedente punto 2.2.3;
 - è applicata l'opzione di regolamento parziale se prevista da entrambe le controparti dell'operazione;
 - è determinato l'ammontare degli strumenti finanziari da trasferire, tenuto conto del taglio minimo trasferibile con arrotondamento per eccesso.
- 4.1.9 Individuate le Collateral Instruction regolabili, il Sistema genera le Settlement Instruction per ogni emissione (ISIN) di strumento finanziario da trasferire (dal Datore al Prenditore o viceversa).
- 4.1.10 Nella fase di regolamento avviene il trasferimento dei titoli dal conto GCA del Datore al conto RCA di Banca d'Italia (o viceversa) presso il Sistema di Gestione Accentrata.
- 4.1.11 Alla fine di ciascun ciclo di liquidazione e regolamento:
- è inoltrato un messaggio al Sistema di Gestione Accentrata per lo sblocco dei titoli sui conti GCA;
 - è aggiornato lo stato delle Collateral Instruction (regolate, parzialmente regolate o non regolate);
 - sono aggiornate le Esposizioni Bilaterali e Multilaterali (cfr. punto 5.1).
- 4.1.12 Il Servizio esegue il regolamento parziale se entrambe le controparti dell'Operazione di Garanzia consentono il regolamento parziale.
- 4.1.13 Con riguardo alle Operazioni con Banca d'Italia si segnala che:
- il profilo di partecipazione di Banca d'Italia in qualità di Prenditore prevede il regolamento parziale;
 - nei cicli di regolamento con Banca d'Italia l'applicazione del regolamento parziale non prevede lotti minimi di parzializzazione.
- 4.1.13 Gestione delle Operazioni non regolate o parzialmente regolate
- Operazione FOP (apertura) di tipo aperta
 1. qualora la Collateral Instruction non venga regolata entro la data di regolamento viene segnalata come Fail e risottomessa ai cicli di regolamento nei giorni successivi fino a quando non viene cancellata su richiesta dei Partecipanti;
 2. qualora la Collateral Instruction venga regolata parzialmente entro la data di regolamento, la Collateral Instruction per la parte non regolata viene risottomessa ai cicli di regolamento nei giorni successivi fino a quando non viene cancellata su richiesta dei Partecipanti;

- Operazione FOP-R (chiusura) relative a operazioni FOP di tipo aperta
 1. qualora la Collateral Instruction non venga regolata entro la data di regolamento (corrispondente all'immissione dell'istruzioni di FOP-R Collateral Return) viene segnalata come Fail e risottomessa ai cicli di regolamento nei giorni successivi fino a quando non viene cancellata su richiesta dei Partecipanti;
 2. qualora la Collateral Instruction venga regolata parzialmente entro la data di regolamento, la Collateral Instruction per la parte non regolata viene risottomessa ai cicli di regolamento nei giorni successivi fino a quando non viene cancellata su richiesta dei Partecipanti;
- Operazioni FOP (apertura) di tipo chiusa
 1. qualora la Collateral Instruction non venga regolata entro la data di regolamento viene segnalata come Fail e risottomessa ai cicli di regolamento nei giorni successivi fino alla giornata operativa precedente la chiusura e, se alla data operativa precedente la chiusura tale istruzione non risulta ancora regolata o non è stata ancora cancellata dalle controparti, viene automaticamente cancellata;
 2. qualora la Collateral Instruction venga regolata parzialmente entro la data di regolamento, la Collateral Instruction per la parte non regolata viene risottomessa ai cicli di regolamento nei giorni successivi fino alla giornata precedente la chiusura e, alla giornata di chiusura viene generata la Collateral Request dell'operazione di chiusura (FOP Collateral Return) per un ammontare corrispondente alla parte regolata dell'operazione FOP di apertura;
- Operazioni FOP-R (chiusura) relative ad operazioni FOP di tipo chiusa
 1. qualora la Collateral Instruction non venga regolata entro la data di regolamento (corrispondente alla data di chiusura) viene segnalata come Fail e risottomessa ai cicli di regolamento nei giorni successivi fino a quando non viene cancellata su richiesta dei Partecipanti;
 2. qualora la Collateral Instruction venga regolata parzialmente entro la data di regolamento (corrispondente alla data di chiusura), la Collateral Instruction per la parte non regolata viene risottomessa ai cicli di regolamento nei giorni successivi fino a quando non viene cancellata su richiesta dei Partecipanti.

Per la cancellazione su richiesta dei Partecipanti si applica quanto previsto al precedente punto 3.4.

4.1.14 Al termine di ogni ciclo di regolamento il Sistema elabora:

- l'informativa di regolamento sulle Collateral Instruction regolate o parzialmente regolate;
- l'informativa sulle Settlement Instruction regolate (ISIN e relativa quantità e conti titoli coinvolti).

4.1.15 I Partecipanti ricevono inoltre la consueta informativa di regolamento dal Servizio di Gestione Accentrata sulle movimentazioni a debito e a credito intervenute sui conti GCA e sui conti RCA (informativa in tempo reale ed estratto conto di fine giornata).

4.1.16 A fine giornata è prodotta l'informativa sull'Esposizione Bilaterale e multilaterale, completa della valorizzazione delle Garanzie come aggiornata nel processo di *mark to market*, mentre durante la Giornata Operativa è messa a disposizione l'informativa sull'Esposizione Bilaterale aggiornata al termine dei vari cicli di regolamento (senza l'aggiornamento della valorizzazione delle Garanzie in quanto effettuato solo a fine giornata).

4.1.17 L'informativa sopra descritta è messa a disposizione con le modalità riportate nell'Appendice alle presenti

Istruzioni.

4.2 Cicli di liquidazione e regolamento delle Operazioni con Banca d'Italia (Banca d'Italia Cycle)

4.2.1 Le Collateral Instruction relative a Operazioni FOP e FOP-R con Banca d'Italia sono liquidate e regolate su base lorda in due distinti cicli:

- il Banca d'Italia Cycle di chiusura, o "BdI Cycle (chiusura)", per la liquidazione ed il regolamento delle operazioni FOP-R di chiusura, eseguito prima di ogni ciclo BdI Cycle (allocazione), al fine di consentire l'eventuale incremento della disponibilità degli strumenti finanziari sui conti GCA per il regolamento di nuove operazioni di garanzia;
- il Banca d'Italia Cycle di apertura, o "BdI Cycle (allocazione)", per la liquidazione ed il regolamento delle operazioni FOP di apertura, eseguito subito dopo ogni BdI Cycle (chiusura).

I principali cicli di chiusura e di allocazione sono quelli effettuati all'inizio di ciascuna Giornata. In tali cicli confluiscono, rispettivamente, tutte le Collateral Instruction FOP-R e FOP presenti nel Sistema aventi data regolamento pari alla data della giornata operativa o riproposte al regolamento in quanto risultanti non regolate o parzialmente regolate alla chiusura della giornata operativa precedente. I cicli successivi della Giornata sono dedicati al regolamento delle Collateral Instruction non regolate o parzialmente regolate nei cicli precedenti nonché delle Collateral Instruction generate nell'ambito della Giornata Operativa e aventi data di regolamento coincidente con la data della Giornata Operativa.

4.2.2 Nel BdI Cycle (chiusura) il regolamento delle Settlement Instruction di svincolo delle Garanzie (chiusura dell'Operazione) comporta l'addebito del conto RCA di Banca d'Italia e l'accredito del conto titoli GCA del Partecipante Datore.

4.2.3 Nel BdI Cycle (allocazione) il regolamento delle Settlement Instruction di allocazione delle Garanzie (apertura dell'Operazione) comporta l'addebito del conto titoli GCA del Partecipante Datore e l'accredito del conto RCA di Banca d'Italia.

4.2.4 Il modello di interazione definito con Banca d'Italia prevede:

- che le Settlement Instruction a credito del conto titoli di Banca d'Italia possano essere oggetto, successivamente alla loro contabilizzazione, di un'istruzione di storno da parte di Banca d'Italia, nei casi previsti dal vigente Contratto Quadro sulle Garanzie per Operazioni di Finanziamento;
- che le Settlement Instruction a debito dei conti titoli di Banca d'Italia siano eseguite solo previa ricezione della conferma da Banca d'Italia. Pertanto, le Settlement Instruction di svincolo di strumenti finanziari inoltrate a Banca d'Italia non confermate da quest'ultima non vengono regolate.

5. Gestione delle Garanzie

5.1 Gestione delle Esposizioni Bilaterali

5.1.1 Ogni Esposizione Bilaterale è costituita dalle seguenti informazioni:

- Partecipante A
- Partecipante B

- Data chiusura (data termine)
- Valuta di regolamento²
- Segno della posizione. Esso indica la posizione dei due Partecipanti: il Partecipante A è esposto verso il Partecipante B se il segno della posizione è positivo (A assume quindi il ruolo di Datore), viceversa se il segno della posizione è negativo (in tal caso A assume quindi il ruolo di Prenditore)
- Ammontare Posizione (indica il valore del saldo).

5.1.2 Le Operazioni aventi medesima data di chiusura concorrono alla formazione di un'Esposizione Bilaterale.

5.1.3 Le Operazioni FOP aperte confluiscono in un'unica Esposizione Bilaterale senza data di chiusura.

5.1.4 Le Esposizioni Bilaterali sono aggiornate al termine di ciascun ciclo di liquidazione e regolamento, sulla base delle Operazioni FOP e FOP-R che sono state regolate o parzialmente regolate.

5.1.5 Le Esposizioni Bilaterali risultanti al termine dell'ultimo ciclo di liquidazione e regolamento sono prese a riferimento per la valutazione dell'adeguatezza delle Garanzie nel processo *mark to market*.

5.1.6 Oltre alle Esposizioni Bilaterali, il Sistema calcola per ciascun Partecipante le esposizioni multilaterali, quali sommatorie delle Operazioni aventi medesima data di chiusura, aperte dal Partecipanti nei confronti di tutti gli altri Partecipanti al Sistema.

5.1.7 Nella prima fase di avvio del Servizio per i Partecipanti che operano in qualità di Datori in Operazioni con Banca d'Italia l'esposizione multilaterale coincide con l'Esposizione Bilaterale essendo unico il Partecipante che opera in qualità di Prenditore (Banca d'Italia).

5.2 Sostituzione delle Garanzie

5.2.1 La sostituzione degli strumenti finanziari a garanzia (Collateral Recall) può essere effettuata esclusivamente dal Partecipante che ha immesso gli strumenti finanziari nel Sistema e deve essere effettuata per ammontare pari a multipli del taglio minimo trasferibile dello strumento finanziario oggetto di sostituzione.

5.2.2 La Collateral Recall:

- può essere impartita al Sistema esclusivamente con le modalità riportate in Appendice alle presenti Istruzioni;
- può avere ad oggetto una quantità (espressa in valore nominale) specificata dello strumento finanziario (ISIN) o l'intera quantità dello strumento finanziario (ISIN) immessa nel Servizio;
- deve riportare l'indicazione del conto GCA in cui lo strumento finanziario oggetto di sostituzione deve essere accreditato.

5.2.3 Un Partecipante può inserire una sola Collateral Recall su un dato strumento finanziario (ISIN) nell'arco della giornata operativa.

5.2.4 Le Collateral Recall acquisite dal Servizio generano delle Collateral Instruction poste nello stato "in attesa di regolamento" in attesa di essere eseguite in specifici cicli di liquidazione e regolamento (Recall Cycle) come illustrato al punto 5.2.6. Fino a quando una Collateral Recall è nello stato "in attesa di regolamento" può essere modificata nella quantità e nell'ISIN indicato.

5.2.5 La Collateral Recall è eseguita a condizione che siano disponibili, sul conto GCA del Partecipante richiedente, strumenti finanziari che soddisfano regole di accettazione delle Garanzie stabilite dal Prenditore (Banca

² All'avvio del Servizio la valuta di regolamento è esclusivamente euro.

d'Italia).

- 5.2.6 Nella prima fase di avvio del Servizio le Collateral Instruction generate dal Sistema all'acquisizione delle Collateral Recall sono elaborate nell'ambito del Recall Cycle Banca d'Italia.
- 5.2.7 Nel Recall Cycle Banca d'Italia gli strumenti finanziari oggetto di sostituzione sono ricercati sui conti titoli di Banca d'Italia e, nei limiti delle disponibilità di strumenti finanziari alternativi sul conto GCA, sono generate le relative Settlement Instructions, che sono regolate su base lorda.
- 5.2.8 Al termine del Recall Cycle Banca d'Italia le Collateral Instruction possono risultare regolate, non regolate o parzialmente regolate. Le Collateral Instruction non regolate o parzialmente regolate sono cancellate.
- 5.2.9 Al termine del Recall Cycle Banca d'Italia sono aggiornate le Esposizioni Bilaterali dei soggetti coinvolti.
- 5.2.10 Poiché gli strumenti finanziari oggetto di Collateral Recall possono essere oggetto di più Operazioni, nell'esecuzione di una sostituzione gli strumenti finanziari da sostituire sono ricercati partendo dalle Operazioni con data di chiusura più ravvicinata.
- 5.2.11 Qualora Banca d'Italia storni l'accredito dei titoli sostitutivi del titolo oggetto di Collateral Recall o non confermi lo svincolo del titolo oggetto di sostituzione, la Collateral Recall non è eseguita.
- 5.2.12 Qualora, sul conto GCA del Partecipante che ha richiesto la sostituzione non ci siano sufficienti strumenti finanziari idonei per la sostituzione, la Collateral Recall può non essere eseguita o è eseguita solo parzialmente.
- 5.2.13 La Collateral Recall non eseguita in tutto o in parte non è riproposta all'eventuale successivo Recall Cycle della medesima Giornata ma è automaticamente cancellata dal Sistema al termine della Giornata (in caso di parziale esecuzione limitatamente alla parte non eseguita).
- 5.2.14 I Partecipanti sono informati dell'esito della Collateral Recall con le modalità riportate nell'Appendice alle presenti Istruzioni.

5.3 Autosostituzione di strumenti finanziari a garanzia soggetti ad operazione societaria

- 5.3.1 Il Sistema attiva automaticamente la procedura di sostituzione delle Garanzie soggette ad un'operazione societaria, qualora il Partecipante nel ruolo di Datore abbia espresso questa opzione nei propri profili di partecipazione.
- 5.3.2 La sostituzione delle Garanzie avviene nel rispetto delle regole stabilite dal Prenditore in termini di regole di eleggibilità delle Garanzie, close link, limiti di concentrazione nonché nei limiti delle disponibilità di strumenti finanziari sui conti GCA.
- 5.2.3 La procedura di sostituzione automatica avviene a partire dal terzo giorno precedente la *record date* dell'operazione societaria, con esclusione della *record date*.

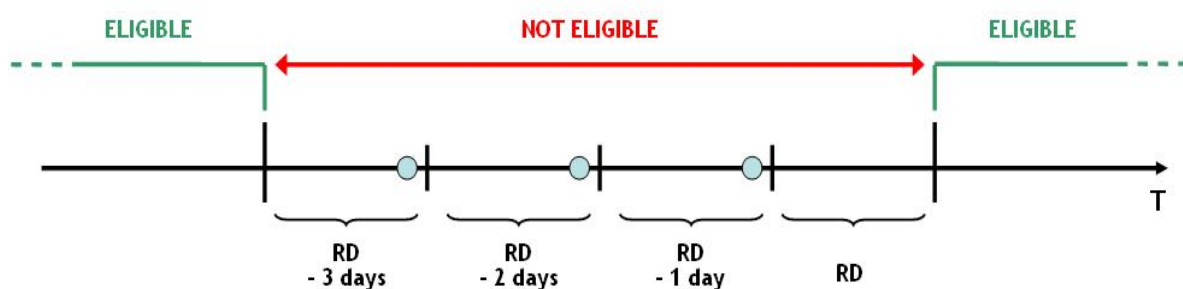

RD = Record Date

● = Auto-substitution execution

- 5.3.4 Per gli strumenti finanziari esteri gestiti da Monte Titoli nel Sistema di Gestione Accentrata per il tramite di collegamenti con sistemi esteri di gestione accentrata il Sistema non fa riferimento alla *record date* ma alla data di pagamento e la procedura di sostituzione automatica è eseguita a partire dal terzo giorno precedente la data di pagamento e fino al giorno precedente la data di pagamento.
- 5.3.5 Nella prima fase di avvio del Servizio tale ciclo è denominato Autosubstitution Cycle Banca d'Italia. Durante tale ciclo il Sistema, verificata la presenza sui conti titoli Banca d'Italia di strumenti finanziari soggetti ad operazione societaria e individuati strumenti finanziari sostitutivi presenti sul conto GCA che soddisfino le regole di eleggibilità previste dal Prenditore Banca d'Italia, genera le Collateral Instruction e, ai fini del loro regolamento, le Settlement Instruction, che sono regolate su base lorda.
- 5.3.6 Qualora Banca d'Italia storni l'accredito dei titoli sostitutivi del titolo oggetto di autosostituzione o non confermi lo svincolo del titolo oggetto di sostituzione, l'autosostituzione non è eseguita.
- 5.3.7 L'autosostituzione può essere eseguita parzialmente.
- 5.3.8 Al termine del processo di autosostituzione sono aggiornate le Esposizioni Bilaterali dei Partecipanti coinvolti nel processo di sostituzione automatica.
- 5.3.9 I Partecipanti al Servizio sono informati dell'autosostituzione con le modalità riportate nell'Appendice alle presenti Istruzioni.
- 5.3.10 Dopo l'esecuzione dell'operazione societaria, gli strumenti finanziari che erano stati precedentemente sostituiti e ricollocati sul conto GCA sono disponibili per altre operazioni di garanzia.

5.3.11 In assenza di autosostituzione, Banca d'Italia provvede a riconoscere al Datore i proventi e i rimborsi derivanti dagli strumenti finanziari trasferiti alla stessa in garanzia come previsto dal Contratto Quadro sulle Garanzie per Operazioni di Finanziamento.

5.4 Aggiornamento della valorizzazione delle Garanzie (*mark to market*)

5.4.1 Nell'ambito dei processi di aggiornamento della valutazione delle garanzie, gli strumenti finanziari sono valorizzati sulla base dei prezzi comunicati da Banca d'Italia e riferiti alla chiusura della giornata operativa precedente. Il prezzi di Banca d'Italia sono prezzi tel quel, già rettificati per il Pool Factor e al netto dell'haircut.

5.4.2 Il processo di aggiornamento della valorizzazione delle garanzie *mark to market* è effettuato al termine di ogni Giornata con riferimento alle Esposizioni Bilaterali in essere tra i Partecipanti al Servizio.

5.4.3 I risultati della valutazione del processo *mark to market* possono essere i seguenti:

- le garanzie risultano insufficienti rispetto all'Esposizione Bilaterale: in tal caso il Servizio invia una richiesta di integrazione della garanzia (*margin call*) al Datore;
- le garanzie risultano eccedenti rispetto all'Esposizione Bilaterale: in tal caso il Servizio invia una richiesta di svincolo della garanzia (*margin excess*) al Prenditore.

5.4.4 Le segnalazioni *margin call* e *margin excess* sono effettuate con le modalità riportate nell'Appendice alle presenti Istruzioni.

5.4.5 Il Sistema non applica meccanismi automatici per l'integrazione o lo svincolo delle garanzie.

6. Appendice

Comunicazioni telematiche

Profilo partecipazione

Flusso	Contenuto	MT-X	Mittente	Destinatario
Inserimento/Modifica	Opzione regolamento parziale Opzione autosostituzione garanzia per operazione societaria	X	Partecipante (o delegato operativo)	Monte Titoli – X-COM

Acquisizione operazioni di garanzia (e relativa cancellazione)

Flusso/ Informativa	Msg. SWIFT	MT-X	Mittente	Destinatario
Immissione operazione	MT527	X	Partecipante o relativo delegato operativo	Monte Titoli
Informativa validazione istruzione	MT558	X	Monte Titoli – X-COM	Partecipante (o relativo delegato operativo) mittente del msg. SWIFT MT527
Informativa acquisizione operazione	MT558	X	Monte Titoli	Partecipanti controparti dell'operazione (o relativi delegati operativi)

Acquisizione Collateral Recall (richieste di sostituzione)

Flusso	Contenuto	MT-X	Mittente	Destinatario
Collateral recall	Richiesta di sostituzione di strumenti finanziari dati a garanzia	X	Partecipante (o delegato operativo)	Monte Titoli – X-COM

Informativa su conti GCA (Giver Collateral Account)

Informativa	Contenuto	MT-X	Destinatari
Conti Giver Collateral Account	Saldi strumenti finanziari immessi in X-COM (per ISIN) Saldi strumenti finanziari disponibile in X-COM per operazioni di garanzia (per ISIN) e relativa valorizzazione (per ISIN e per totale) Saldi strumenti finanziari trasferiti a garanzia (per ISIN)	X	Partecipanti e relativi agenti di regolamento

Informativa di Regolamento
(Collateral Instruction FOP, FOP-R, Recall, Auto-sostituzione per operazione societaria)

Flusso/ Informativa	Contenuto	Timing	Msg.	MT-X	Mittente	Destinatario
Informativa di regolamento	Collateral Request regolate o parzialmente regolata	Dopo ogni ciclo di regolamento	SWIFT MT558	X	Monte Titoli - X-COM	Partecipante
Informativa di regolamento di dettaglio	Con riferimento a Collateral Request regolate, ISIN titoli trasferiti e conto titoli interessato	Dopo ogni ciclo di regolamento	SWIFT RNI FileG90	X	Monte Titoli - X-COM	Partecipante Agente di regolamento titoli
Informativa addebito e accredito conti custody	Addebito o accredito conti GCA e RCA (riferimento X-COM nella causale)	Real time	RNI 71N	X	Monte Titoli - Sistema di Gestione Accentrata	Partecipante o relativo Agente di regolamento titoli
Informativa collateral request non regolate	Collateral Request non regolate	A fine giornata	SWIFT MT558	X	Monte Titoli - X-COM	Partecipanti controparti dell'operazione
Estratto conto giornaliero	Estratto conto giornaliero	A fine giornata	RNI 706	X	Monte Titoli - Sistema di Gestione Accentrata	Partecipante o relativo Agente di regolamento titoli

Informativa sull'esposizione e segnalazione *margin call* e *margin excess*

Flusso/ Informativa	Contenuto	Timing	Msg.	MT-X	Mittente	Destinatario
Segnalazione Margin call o Margin Excess	Valore delle Garanzie insufficienti o eccedenti rispetto all'Esposizione Bilaterale	A fine giornata – esito del processo <i>mark to market</i>	--	X	Monte Titoli - X-COM	Partecipante o relativo delegato operativo
Esposizione multilaterale e bilaterale – fine giornata operativa	Valore dell'Esposizione Bilaterale e multilaterale e delle Garanzie a copertura di tale esposizione	A fine giornata – esito del processo <i>mark to market</i>	SWIFT MT569	X	Monte Titoli - X-COM	Partecipante o relativo delegato operativo
Esposizione multilaterale e bilaterale intraday	Valore dell'Esposizione Bilaterale e multilaterale	Durante la Giornata Operativa sulla base dell'aggiornamento delle esposizioni all'ultimo ciclo di liquidazione e regolamento	--	X	Monte Titoli - X-COM	Partecipante o relativo delegato operativo

Modello di interazione con Banca d'Italia

Richiesta di incremento della garanzia

Operazione di apertura (di tipo chiusa o aperta)

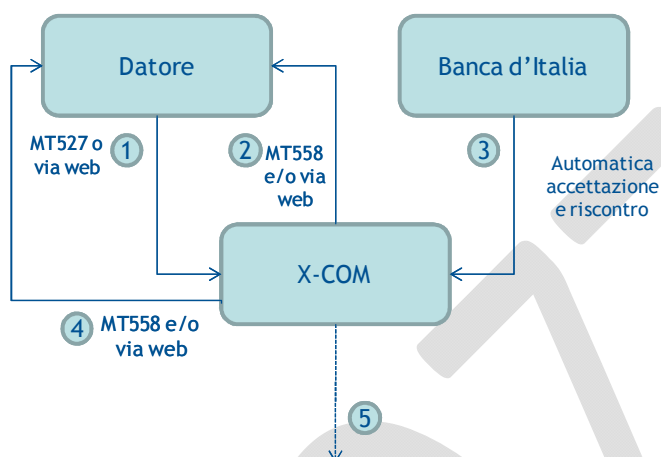

1. Il Datore invia l'istruzione per la collateral request di apertura (FOP) tramite msg. SWIFT MT527 o via web
2. Il sistema comunica al mittente l'esito positivo o negativo della validazione dell'istruzione tramite msg. SWIFT MT558 per le istruzioni inviate via msg. SWIFT MT527 o tramite web per quelli inviate via web
3. Verificato che il richiedente rientri tra i partecipanti al servizio di gestione del Pooling di Banca d'Italia, la collateral request è automaticamente riscontrata
4. Il Datore è informato del riscontro della collateral request tramite msg. SWIFT MT558 e/o consultando la piattaforma web
5. Al riscontro il sistema crea la collateral instruction

La collateral instruction viene inviata al regolamento al primo ciclo di regolamento disponibile o, se con data di regolamento differita, al primo ciclo di regolamento della data di regolamento

Regolamento operazione di apertura (di tipo chiusa o aperta)

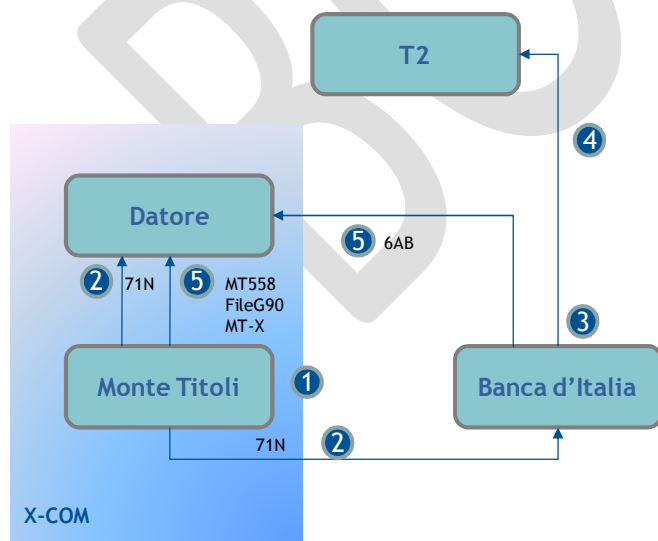

1. Alla data di regolamento Monte Titoli procede all'allocazione dei titoli applicando le regole di stanziabilità e valutazione di Banca d'Italia.
2. MT invia a Bdl e alla relativa controparte le notifiche di trasferimento (71N).
3. Bdl verifica la corretta applicazione dei criteri di stanziabilità e valutazione e registra il titolo nel conto pool della controparte.
4. Bdl incrementa la linea di credito in T2.
5. Conferma al Datore del regolamento della richiesta da parte di Banca d'Italia e di MT

Richiesta di svincolo della garanzia

Operazione di chiusura (di operazione di apertura di tipo chiusa)

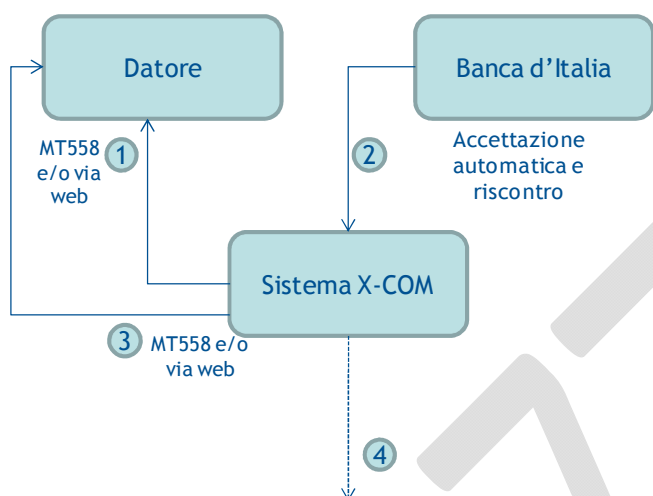

1. Il sistema crea per conto del Datore la collateral request di chiusura (FOP-R) e ne dà comunicazione al giver tramite msg. SWIFT 558 e/o via web
2. Verificato che il Datore rientri tra i partecipanti al servizio di gestione del Pooling di Banca d'Italia, la collateral request è automaticamente riscontata
3. Il Datore è informato del riscontro della collateral request tramite msg. SWIFT MT558 e/o consultando la piattaforma web
4. Al riscontro il sistema crea la collateral instruction

La collateral instruction viene inviata al regolamento al primo ciclo di regolamento disponibile

Operazione di chiusura (di operazione di tipo open)

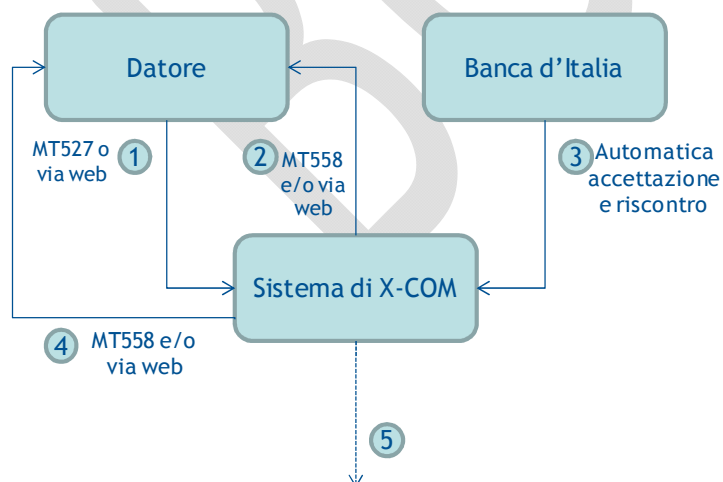

1. Il Datore invia la collateral request di chiusura (FOP-R) tramite msg. SWIFT MT527 o via web
2. Il sistema comunica al mittente l'esito positivo o negativo della validazione dell'istruzione tramite msg. SWIFT MT558 per le istruzioni inviate via msg. SWIFT MT527 o tramite web per quelli inviate via web
3. Verificato che il Datore rientri tra i partecipanti al servizio di gestione del Pooling di Banca d'Italia, la collateral request è automaticamente riscontata
4. Il Datore è informato del riscontro della collateral request tramite msg. SWIFT MT558 e/o consultando la piattaforma web
5. Al riscontro il sistema crea la collateral instruction

La collateral instruction viene inviata al regolamento al primo ciclo di regolamento disponibile

Regolamento operazione di chiusura

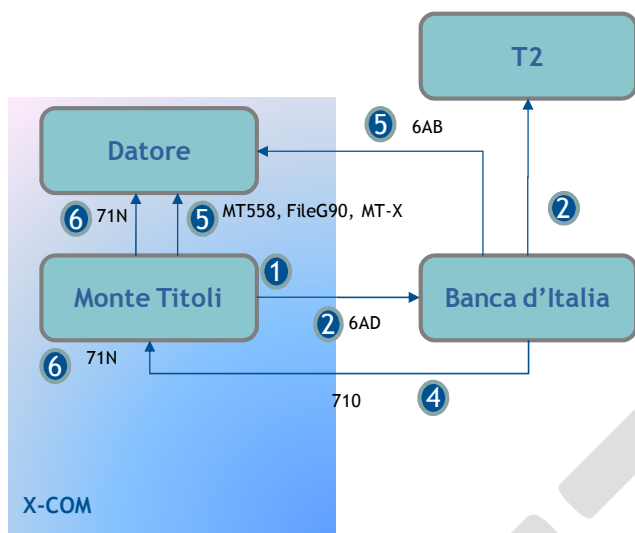

1. Monte Titoli effettua i necessari controlli e seleziona i titoli per cui richiedere la restituzione.
2. MT invia a Bdl le richieste di restituzione dei titoli in garanzia.
3. Bdl inoltra a T2 la richiesta di riduzione della linea di credito.
4. Bdl dispone la restituzione dei titoli in garanzia
5. Conferma al Datore della restituzione dei titoli.
6. MT notifica il trasferimento a Bdl e alla controparte Datore (71N)